

Mit dem optionalen Bohnenbehälter
2x 600g reduziert sich die Geräte-
höhe von 796 mm auf 744 mm.

Tassenabstellfläche

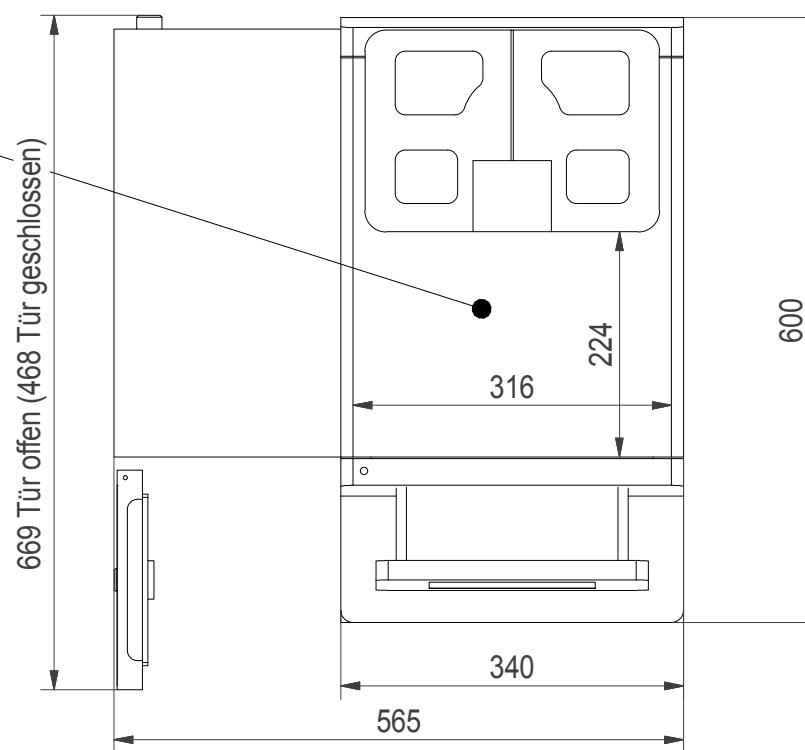
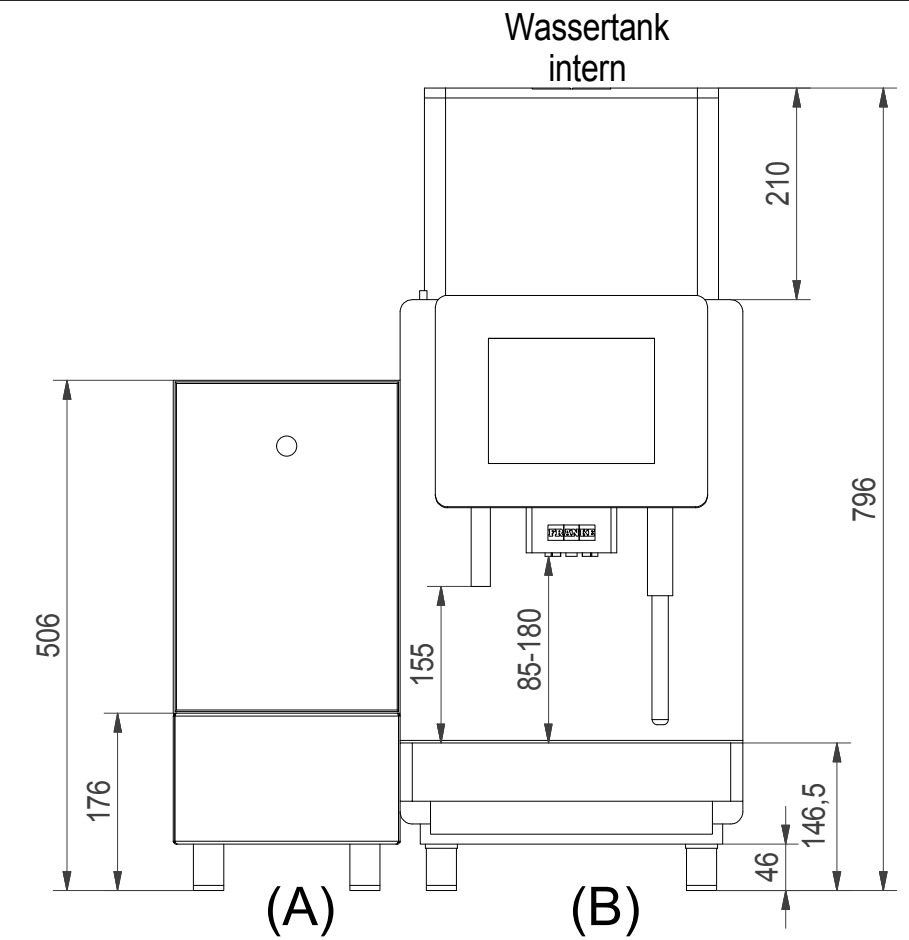
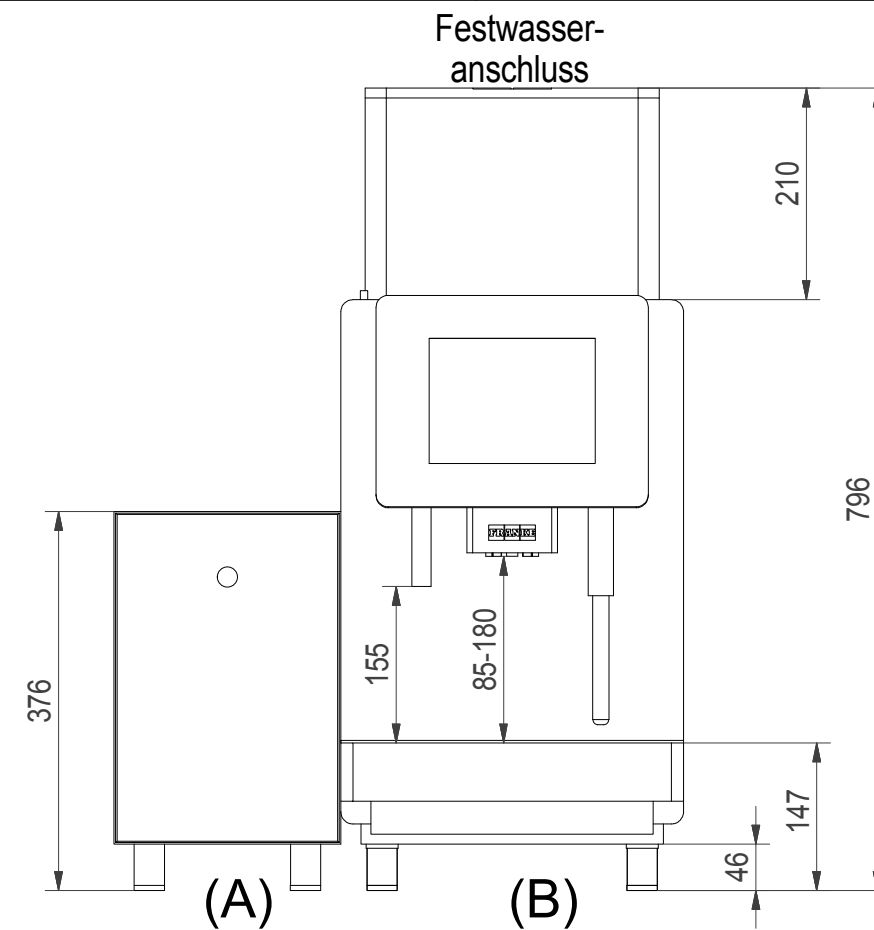

Aufstellung mit internem Wassertank (W2):

- A600 MS EC mit Gerätefüßen Höhe 40 mm
 - KE200 EC mit Gerätefüßen Höhe 40 mm und Podest 130 mm
- (Gerätefüße und Podest im Lieferumfang enthalten)

Aufstellung mit Festwasseranschluss:

- A600 MS EC mit erhöhten Gerätefüßen 40 mm
 - KE200 EC mit erhöhten Gerätefüßen 40 mm
- (Gerätefüße im Lieferumfang enthalten, oder optional erhöhte Gerätefüße 70/100 mm)

Technische Daten:

- (A) Kühleinheit KE200 EC: 220-240 V 1LNPE 82 W 10 A 50/60 Hz
Netanschlussleitung 3-adrig mit Schukostecker; L 1800 mm
(Netto bis 13 kg)
- (B) Franke A600 MS EC: 220-240 V 1LNPE 2400-2800 W 16 A 50/60 Hz
Netanschlussleitung 3-adrig mit Schukostecker; L 2000 mm
(Netto bis 38 kg)
- mit Wassertank: Optional, integriert, 4,0 Liter mit Claris Filterpatrone
Tropfschale Inhalt 3,0 Liter, füllstandsüberwacht
- mit Festwasseranschluss: Zulaufschlauch Di8 x 1500 mm; G3/8" Überwurfmutter
Wasserhärte max. 7°dKH; Druck 80 bis 800 kPa (0,8 bis 8,0 bar)
Ablaufschlauch Tropfschale Di16 x 2000 mm

Ersetzt durch	Maier	30.03.2015	Dateiname	408544	Gewicht
Ersatz für	Maier		Auftrags-Nr.		
Ursprung-Zchg.					
<p>Franke Coffee Systems GmbH Franke Strasse 1 D-97947 Grünfeld Germany Telefon: +49(0)800 037 26 53 Telefax: +49(0)800 337 26 53 E-Mail: CS-info.de@franke.com Internet: www.franke.de</p>					Masstab
<p>TD A600 MS EC 1G-2G + Kuehleinheit KE200 EC 4 I - de</p>					
Artikel-Nr.	Format	Zeichnungs-Nr.	Revision	Blatt-Nr.	Anz. Blätter
	A3	408544		1	2

bauseitige Installationshinweise:

AW1: Option Ablaufschlauch - A600 (B)
DN50 Trichtersiphon belüftet

KW1: Option Festwasseranschluss G3/8A Absperrhahn - A600 (B)
Rückschlagventil, Filter und Aquastop - Empfehlung
Wasserdruck 80 bis 800 kPa (0,8 bis 8,0 bar)
Flussrate: >0,1l/sec. - Wassertemperatur <25°C
Gesamthärte: 4-8°dH; 7-14fH; 70-140ppm (mg/l)
Karbonathärte: 3-6°dH; 50-105ppm (mg/l) - pH-Wert: 6,5-7,5
Chlorgehalt: <0,5mg/l - Chloridgehalt: <30mg/l
Elektrische Leitfähigkeit: 50-200µS/cm - Eisengehalt: <0,3mg/l

E1: Steckdose mit FI (Fehlerstromschutzschalter) - Kühleinheit KE200 (A)

230 V 1LNPE 82 W 10 A 50/60 Hz

E2: Steckdose mit FI (Fehlerstromschutzschalter) - A600 (B)

230 V 1LNPE 2800 W 16 A 50/60 Hz

CS1: Option container für Satzabwurf - A600 (B)

WF1: Option Wasserfilter Brita für - A600 (B)

Festwasser-anschluss

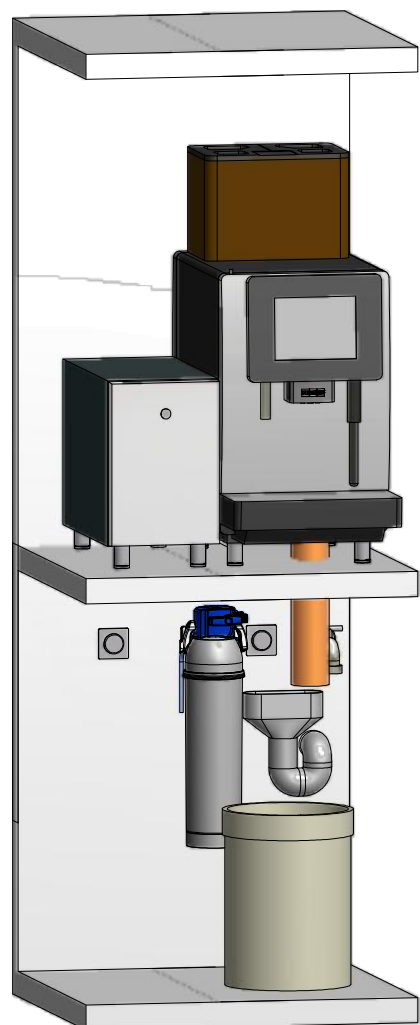

Wassertank intern

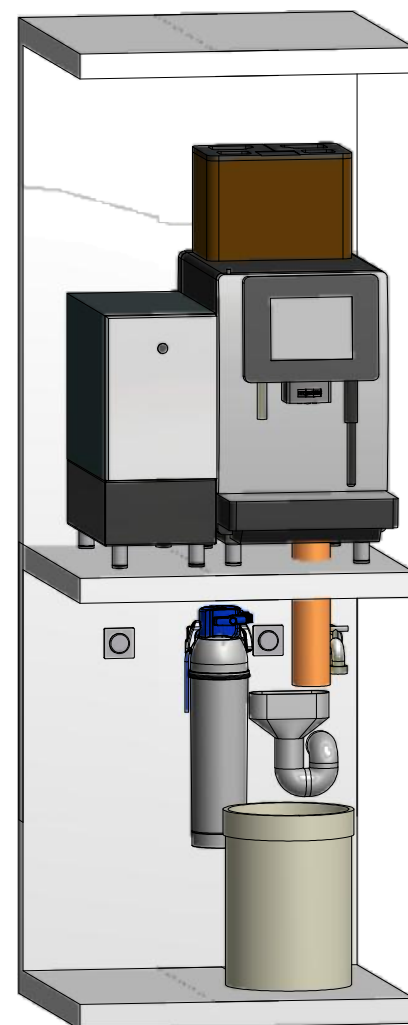

Anforderungen an den Aufstellort:

Alle Geräte werden anschlussfertig ausgeliefert und müssen auf einer ebenen Fläche aufgestellt werden. Vor der Aufstellung sind die bauseitig notwendigen Anschlüsse gut zugänglich unterhalb der Maschine bis maximal 1 m Abstand zu installieren. Diese Vorarbeiten müssen von konzessionierten Fachleuten unter Beachtung der gültigen Vorschriften und den Installationshinweisen ausgeführt werden. Umgebungstemperatur: 5°C bis 32°C. Luftfeuchtigkeit max. 80%

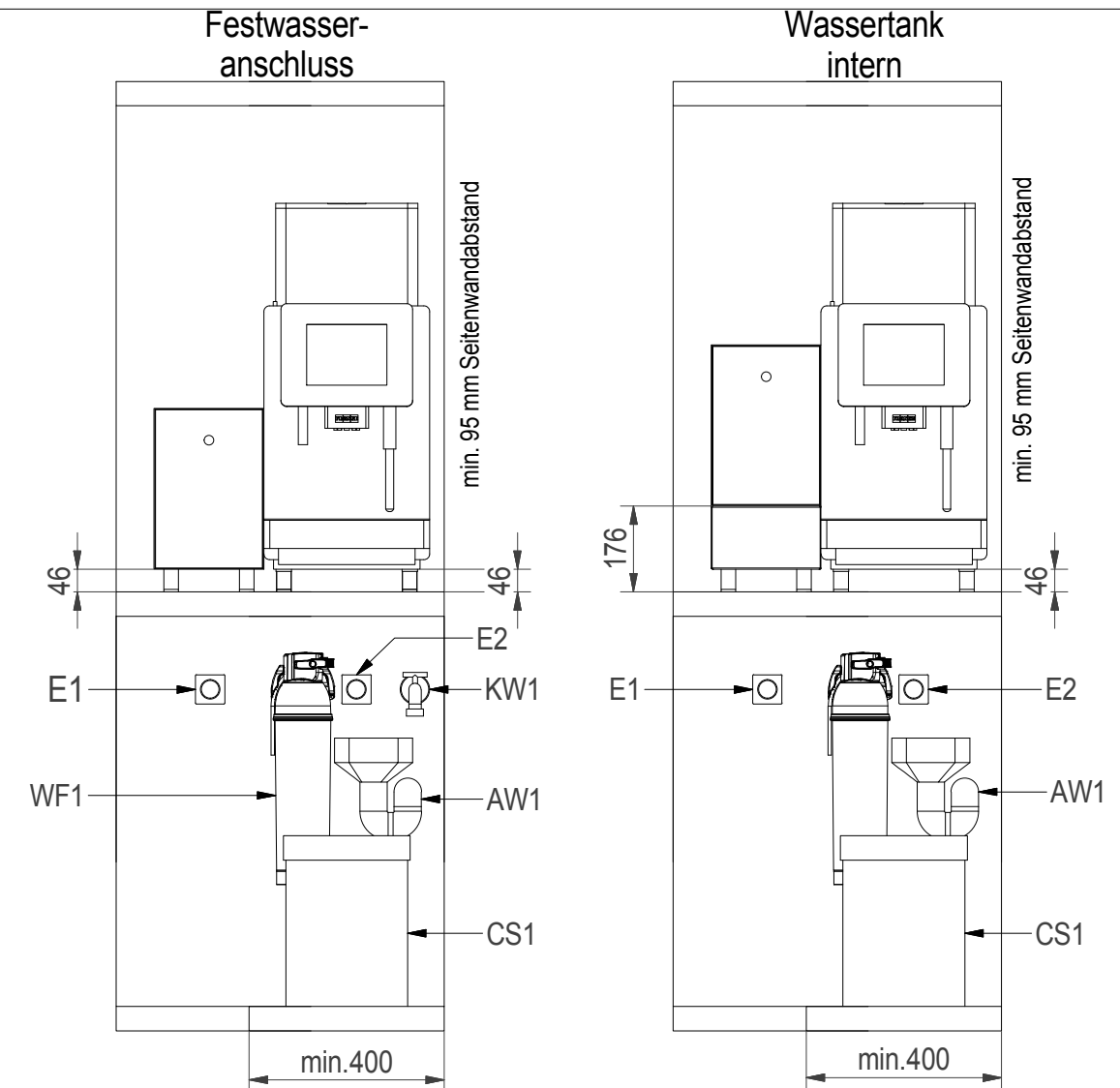
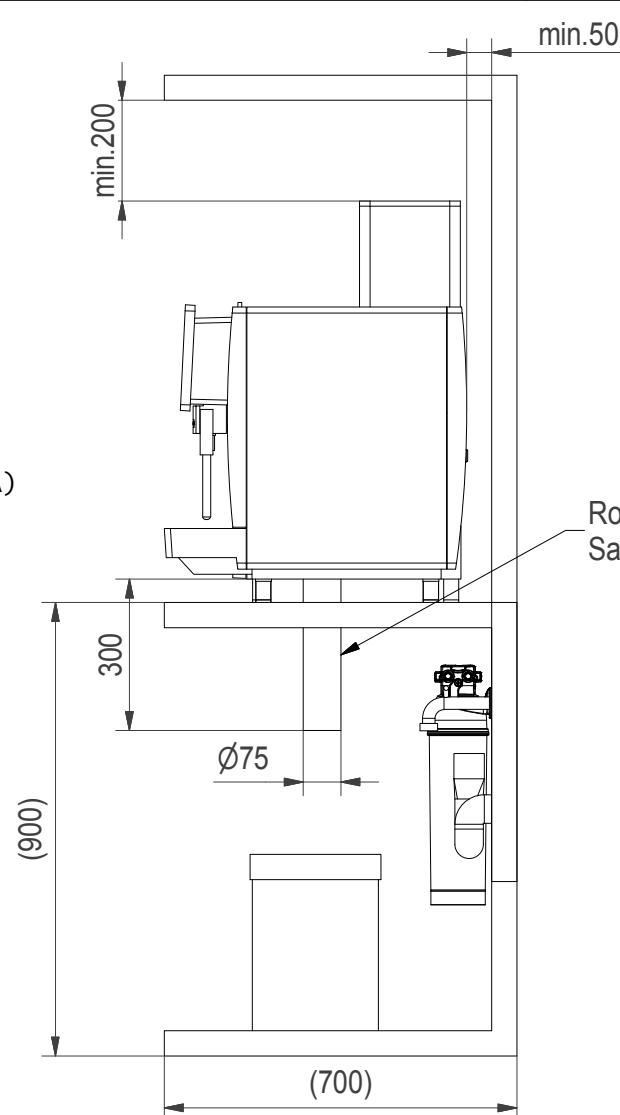

Positionen:

- Pos. 1) 1x Bohrung
 - Anschlussleitungen - A600 (B)
 - Anschlussleitungen - KE200 (A)
- Pos. 2) 1x Bohrung
 - Satzabwurf - A600 (B)
- Pos. 3) 8x Stellfläche
 - Gerätefüsse

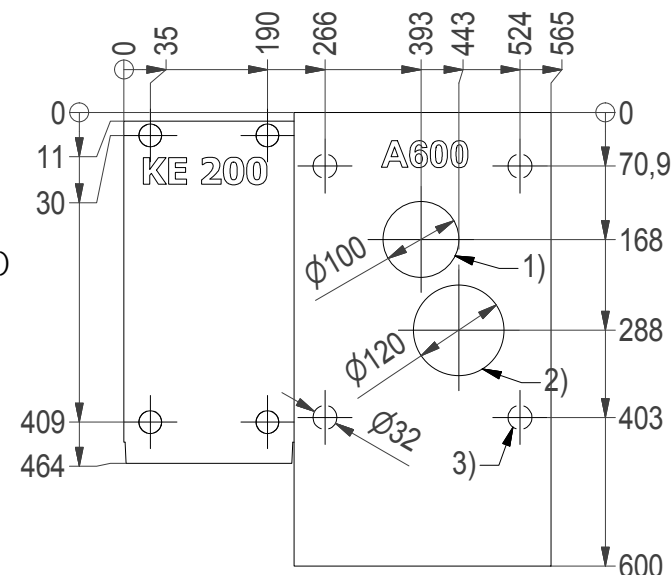

Ersetzt durch		Erstellt durch	Maier	30.03.2015	Dateiname	408544	Gewicht
Ersatz für		Geprüft durch	Maier		Auftrags-Nr.		
Ursprung-Zchg.		Geändert durch					
<p>Franke Coffee Systems GmbH Franke Strasse 1 D-97947 Grünsfeld Germany Telefon: +49(0)800 037 26 53 Telefax: +49(0)800 337 26 53 E-Mail: CS-info.de@franke.com Internet: www.franke.de</p>		<p>TD A600 MS EC 1G-2G + Kuehleinheit KE200 EC 4 I - de</p>			<p>Masstab</p>		
Artikel-Nr.	These drawings and specifications are the property of NIRO-Plan AG and shall not be reproduced, copied or transferred to any third party without the prior written permission of NIRO-Plan AG, Aarburg, Switzerland	Format	Zeichnungs-Nr.		Revision	Blatt-Nr.	Anz. Blätter
		A3	408544			2	2