

Gerätehöhen:

Gerätefuss 7 mm (Standard):
Höhe 750 + 7 = 757*

Gerätefuss 40 mm (im Lieferumfang):
Höhe 750 + 46 = 796*

Gerätefuss 70 mm (Option):
Höhe 750 + 71 = 821* (bis 831*)

Gerätefuss 100 mm (Option):
Höhe 750 + 100 = 850* (bis 860*)

* Mit dem optionalen Bohnenbehälter
2x 600g reduziert sich die entsprechende
Gerätehöhe um 52 mm

Technische Daten:

(A) Franke A600 MS EC: 220-240 V 1LNPE 2400-2800 W 16 A 50/60 Hz
(Netto bis 38 kg) Netzanschlussleitung 3-adrig mit Schukostecker; L 2000 mm

mit Wassertank: integriert, 4,0 Liter mit Claris Filterpatrone
Tropfschale Inhalt 3,0 Liter, füllstandsüberwacht

mit Festwasseranschluss: Zulaufschlauch Di8 x 1500 mm; G3/8" Überwurfmutter
Abflussschlauch Tropfschale Di16 x 2000 mm

(B) Münzwechsler: 85 - 264 V 1LNPE 76,8 W 10 A 50/60 Hz
(Netto bis 18 kg) Netzanschlussleitung 3-adrig mit Schukostecker; L 1800 mm

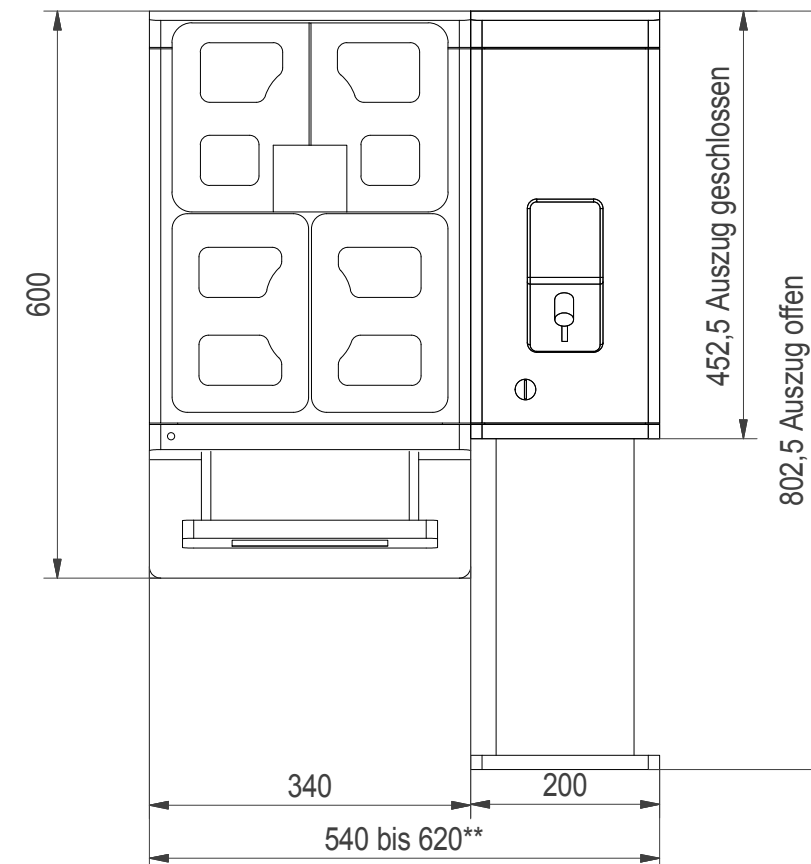
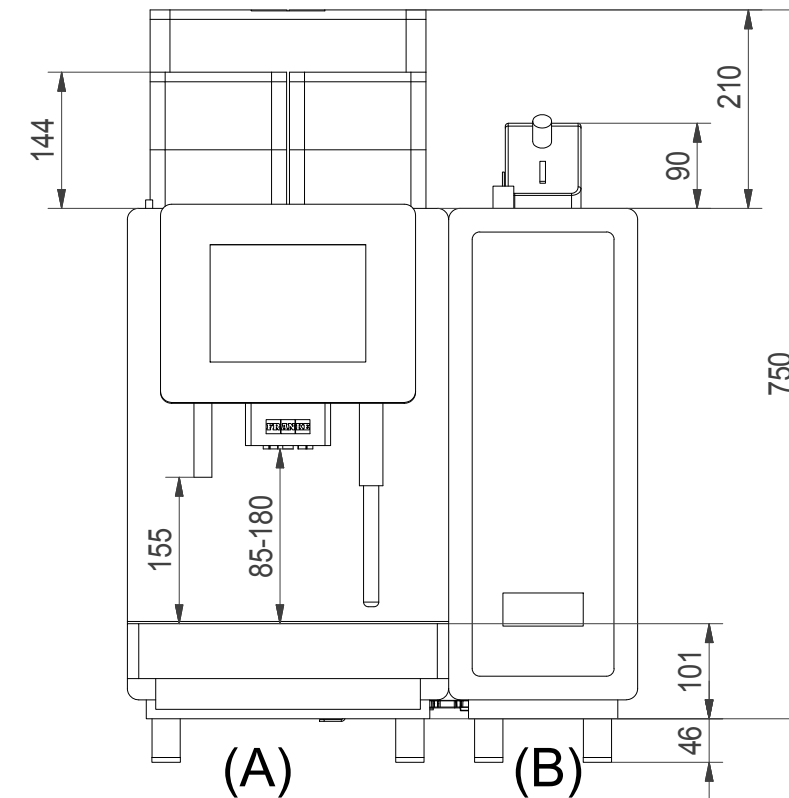

** 80 mm Schiebesystem
der Abrechnungseinheit

| | | | | | | |
|--|----------------|--|----------------|--------------|-----------|--------------|
| Ersetzt durch | Erstellt durch | Maier | 07.10.2015 | Dateiname | 409542 | Gewicht |
| Ersatz für | Geprüft durch | Maier | | Auftrags-Nr. | | |
| Ursprung-Zchg. | Geändert durch | | | | | |
| | | TD A600 MS EC 1G-2G 2P + Muenzwechsler - de | | | | Massstab |
| Franke Coffee Systems GmbH Franke Strasse 1 D-97947 Grünsfeld Germany Telefon: +49(0)800 037 26 53 Telefax: +49(0)800 337 26 53 E-Mail: CS-info.de@franke.com Internet: www.franke.de | | Format | Zeichnungs-Nr. | Revision | Blatt-Nr. | Anz. Blätter |
| These drawings and specifications are the property of NIRO-Plan AG and shall not be reproduced, copied or transferred to any third party without the prior written permission of NIRO-Plan AG, Aarburg, Switzerland | | A3 | 409542 | | 1 | 2 |

bauseitige Installationshinweise:

AW1: Option Ablaufschlauch - A600 (A)
DN50 Trichtersiphon belüftet

KW1: Option Festwasseranschluss G3/8A Absperrhahn - A600 (A)
Rückschlagventil, Filter und Aquastop - Empfehlung
Wasserdruck 80 bis 800 kPa (0,8 bis 8,0 bar)
Flussrate: >0,1l/sec. - Wassertemperatur <25°C
Gesamthärte: 4-8°dH; 7-14fH; 70-140ppm (mg/l)
Karbonathärte: 3-6°dH; 50-105ppm (mg/l) - pH-wert: 6,5-7,5
Chlorgehalt: <0,5mg/l - Chloridgehalt: <30mg/l
Elektrische Leitfähigkeit: 50-200µs/cm - Eisengehalt: <0,3mg/l

E1: Steckdose mit FI (Fehlerstromschutzschalter) - A600 (A)
230 V 1LNPE 2800 W 16 A 50/60 Hz

E2: Steckdose mit FI (Fehlerstromschutzschalter) - Münzwechsler (B)
230 V 1LNPE 77 W 16 A 50/60 Hz

CS1: Option Container für Satzabwurf - A600 (A)

WF1: Option Wasserfilter Brita für - A600 (A)

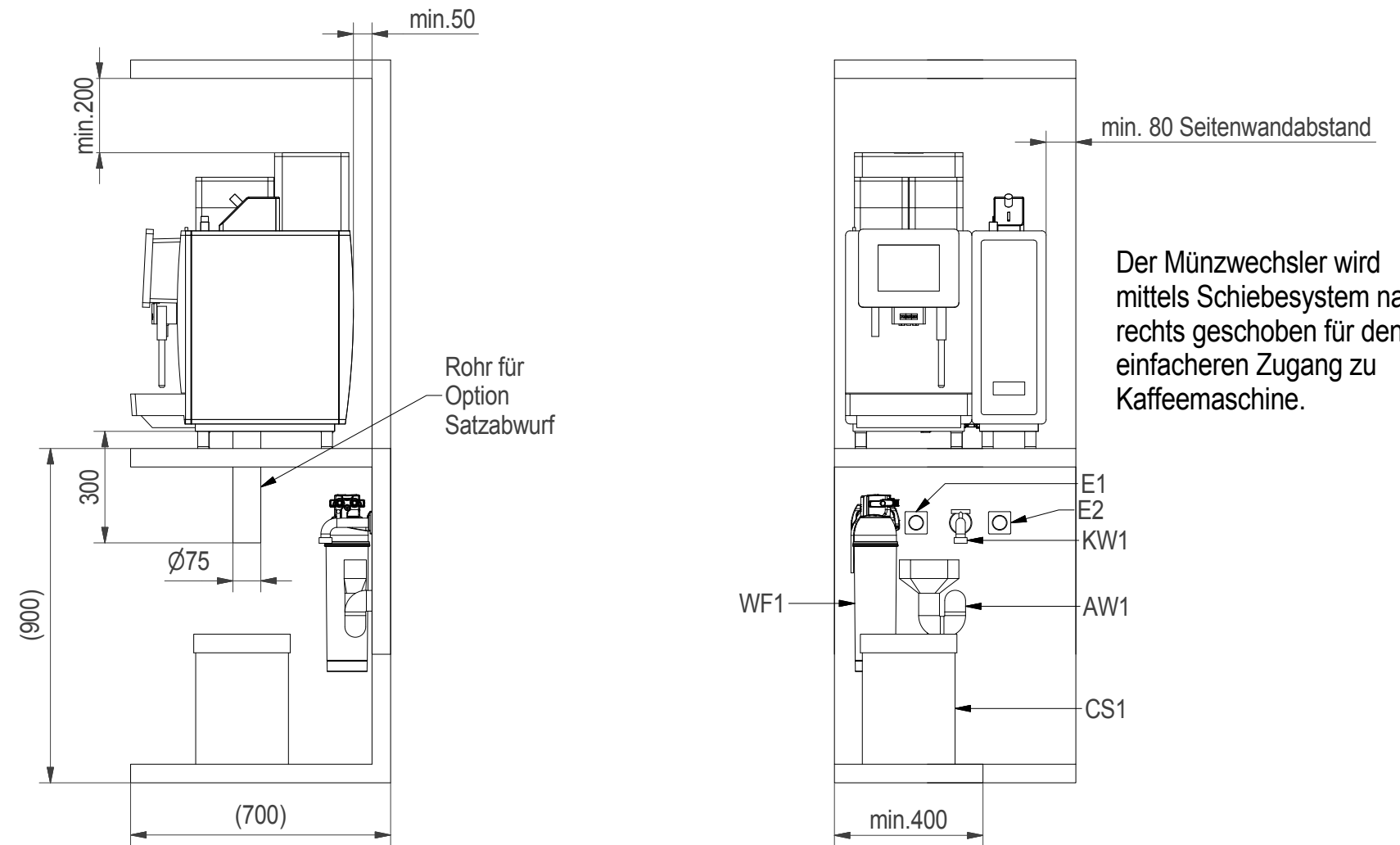
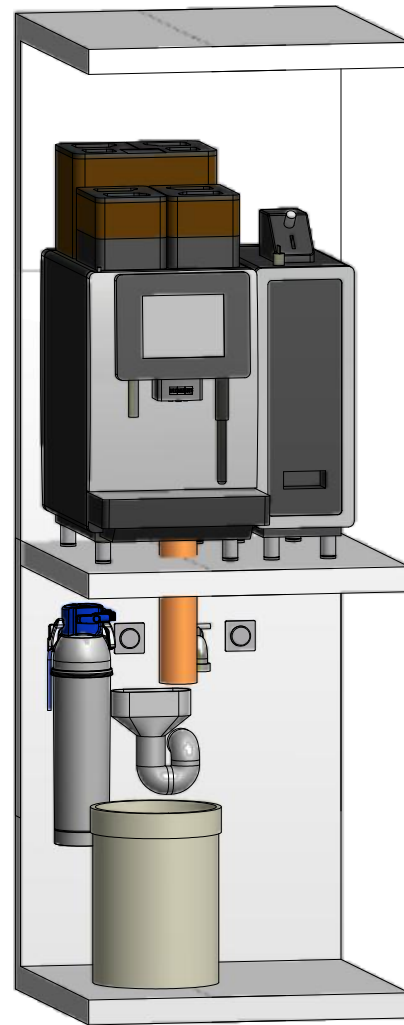

Positionen:

- Pos. 1) 1x Bohrung
 - Anschlussleitungen - A600 (A)
 - Anschlussleitungen - MW (B)
- Pos. 2) 1x Bohrung (Option)
 - Satzabwurf - A600 (A)
- Pos. 3) 8x Stellfläche
 - Gerätefüsse

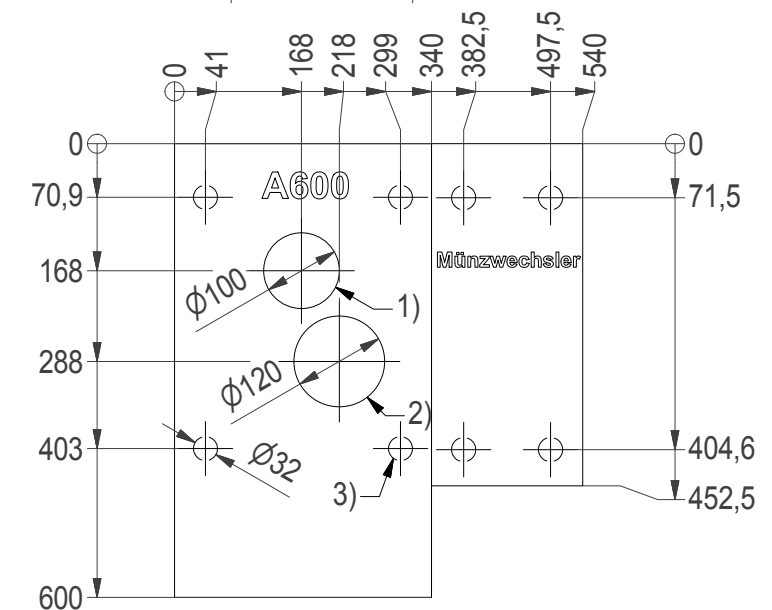

Anforderungen an den Aufstellort:

Alle Geräte werden anschlussfertig ausgeliefert und müssen auf einer ebenen Fläche aufgestellt werden. Vor der Aufstellung sind die bauseitig notwendigen Anschlüsse gut zugänglich unterhalb der Maschine bis maximal 1 m Abstand zu installieren. Diese Vorarbeiten müssen von konzessionierten Fachleuten unter Beachtung der gültigen Vorschriften und den Installationshinweisen ausgeführt werden. Umgebungstemperatur: 5°C bis 32°C. Luftfeuchtigkeit max. 80%

| | | | | | | | |
|--|--|---|----------------|------------|--------------|----------------|--------------|
| Ersetzt durch | | Erstellt durch | Maier | 07.10.2015 | Dateiname | 409542 | Gewicht |
| Ersatz für | | Geprüft durch | Maier | | | | |
| Ursprung-Zchg. | | Geändert durch | | | Auftrags-Nr. | | |
| <p>Franke Coffee Systems GmbH Franke Strasse 1 D-97947 Grünfeld Germany Telefon: +49(0)800 037 26 53 Telefax: +49(0)800 337 26 53 E-Mail: CS-info.de@franke.com Internet: www.franke.de</p> | | <p>TD A600 MS EC 1G-2G 2P + Muenzwechsler - de</p> | | | | <p>Masstab</p> | |
| <p>These drawings and specifications are the property of NIRO-Plan AG and shall not be reproduced, copied or transferred to any third party without the prior written permission of NIRO-Plan AG, Aarburg, Switzerland</p> | | Format | Zeichnungs-Nr. | | Revision | Blatt-Nr. | Anz. Blätter |
| | | A3 | 409542 | | | 2 | 2 |