

# UNENDLICH EINZIGARTIG.

Catering und Front Cooking, neu definiert.

premium



KOOLKIT premium bringt Küchenmodule für Catering und Front Cooking auf ein neues Level. Sie sind das Ergebnis eines langjährigen Entwicklungsprozesses und unzähliger Praxiseinsätze: Bereits seit 2005 arbeiten Attemeier und Mühlich an einem System, das herausragende Material- und Verarbeitungsqualität mit effektivem Handling und nahezu unbegrenzten Ausstattungsvarianten vereint. Das Ergebnis: KOOLKIT premium. Entdecken Sie unsere besten Küchenmodule für Cateringprofis und anspruchsvolle Individualisten.



Flexibel erweiterbar



Korrosionsbeständiger Edelstahl



Pflegeleichte Oberflächen



Hohe Traglast



Made in Germany



# KOOLKIT premium

# UNENDLICH EINZIGARTIG.

Halbe Größe

Ganze Größe

Aufbaumodule

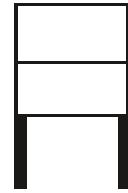

Oberschrank

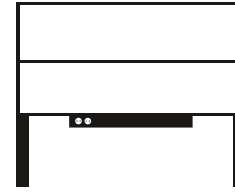

Oberschrank

Basismodule

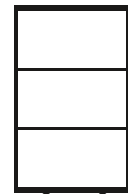

Standard

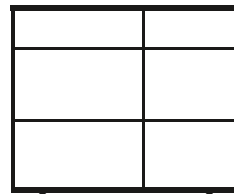

Standard

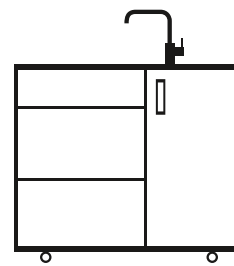

Spülen-Kombination

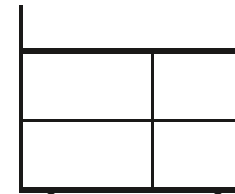

Frontcooking

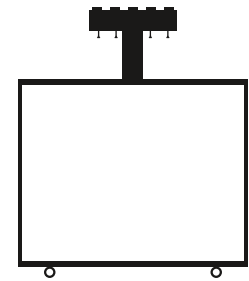

Schankelement (ohne Säule)

Einschubmodul

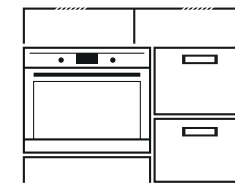
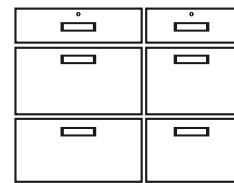
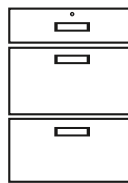



- Zubehör**
- Tablettrutsche
  - Hustenschutz
  - Bartresen
  - LED-Flächenlicht
  - Backofen
  - Kühlschrank
  - Aufsatz für Einbaugeräte

Tablettrutsche	+	+	+	+	+
Hustenschutz	+	+	+	+	-
Bartresen	+	+	+	+	+
LED-Flächenlicht	+	+	+	+	+
Backofen	+	+	+	+	-
Kühlschrank	+	+	+	-	-
Aufsatz für Einbaugeräte	-	-	-	+	-

Beim Anbau der Tablettrutsche ist eine Montage des LED-Flächenlichts nicht mehr möglich.

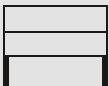
## Technische Daten

Aufbaumodule		
Maße in mm	H 496, B 670, T 348	H 496, B 1095, T 348
Farbe	weiß	weiß
Material	Combilline	Combilline
Gewicht in kg	25 (inkl. Edelstahlwinkel)	35 (inkl. Edelstahlwinkel)

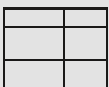
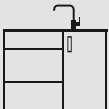
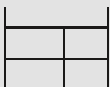
Basismodule				
Maße in mm	H 995, B 670, T 670	H 995, B 1117, T 670	H 995, B 1117, T 670	H 995, B 1117, T 670
Farbe	weiß	weiß	weiß	weiß
Material	Birke-Multiplex	Birke-Multiplex	Birke-Multiplex	Birke-Multiplex
Gewicht in kg	60	105	110	91

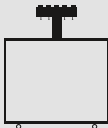
Basismodule	
Maße in mm	H 995, B 1117, T 670
Farbe	weiß
Material	Birke-Multiplex
Gewicht in kg	126

### Zubehör:

- + Tabletrutsche
- + Hustenschutz
- + Bartresen
- + LED-Flächenlicht
- + Einbau-Backofen
- + Einbau-Kühlschrank
- + Ausschnitt Einbau
- + und vieles mehr

## Vorteile auf einen Blick

### + Extrem belastbar:

Klappbare Oberschränke für jede Ausnahmesituation.

### + Im Spotlight:

Alle Oberschränke bieten Arbeitsflächenbeleuchtung.

### + Trockendeck:

Steckdosen außerhalb der wasserführenden Ebene.

### + Wohlfühltemperatur:

11,5 kW Durchlauferhitzer in kompakter Bauform ermöglicht dauerhaft warmes Wasser oberhalb von 42° Celsius.

### + Hervorragendes Handling:

Durchschiebbarkeit auf dem Spülenmodul für zwei Spülmaschinenkörbe in der wasserführenden Ebene.

### + Fantastische Flexibilität:

Als Insel oder Block, gerade oder im Winkel aufbaubar, mit KOOLKIT pure kombinierbar.

### + Besseres Branding:

Alle Module sind seitlich und an der Rückseite mit Deko-Fronten beplankbar, Kaufmodule in Wunschfarben erhältlich.

### + Wirkungsvolle Wertarbeit:

Robuste Birke-Multiplexplatten und handgefertigte Edelstahl-Spülenauflagen.

### + Konkurrenzlos konfigurierbar:

Flächenbeleuchtung oder -dekor, Tabletrutsche oder Tresen, Kühlen oder Wärmen – KOOLKIT premium ist wie Ihre Anforderungen: unendlich einzigartig.

## Vielseitig und umfangreich

- + **Oben ohne:** Bei Bedarf sind die Oberschränke schnell und einfach aus- und abklappbar.
- + **Sicher unterwegs:** Beschlagfreie, zerlegbare Transportkisten auf Europaletten-Basis erhältlich.
- + **Einen draufsetzen:** Statten Sie die Module mit dem vielseitigen Zubehör aus.
- + **Direkt am Mann:** Das Frontcookingmodul eignet sich mit diversen Ausschnitten für die Aufnahme von Geräten und Kochinstrumenten für perfekte Zubereitung und Kommunikation.



Tablettrutsche



Hustenschutz



Bartresen



LED-Beleuchtung



Einbaugeräte wie Backofen/Kühlschrank



Aufsatz für Einbaugeräte

### Mieten oder kaufen? Beides!

Unsere Module sind je nach Anwendung unendlich einzigartig und Sie mit KOOLKIT jederzeit flexibel: Ob Sie KOOLKITs kaufen oder für bestimmte Projekte mieten möchten – Attemeier und Mühlich stehen Ihnen gerne zur Verfügung. Kontaktieren Sie uns!

Für Messen und Veranstaltungen, bei denen schnelle und einfache Lösungen gefragt sind, empfehlen wir KOOLKIT pure, unsere preisgünstigen Küchenmodule für das anspruchsvolle Volumengeschäft. Mehr Infos erhalten Sie unter [koolkit.de/pure](https://www.koolkit.de/pure)

#### MIETE/KAUF

##### Mietervice Attemeier e. K.

Bernhäuserstraße 25  
D-73765 Neuhausen  
T +49 71 58 / 95 60 93-0

[mietervice-attemeier.de](https://www.mietervice-attemeier.de)

#### KAUF

##### Mühlich KG

Heinrich-Kahn-Straße 59  
D-89150 Laichingen  
T +49 73 33 / 95 018-0

[muehlich.de](https://www.muehlich.de)