

Gerätehöhen:

Gerätefuss 7 mm (Option):
Höhe 698 + 7 = 705*

Gerätefuss 40 mm (Standard - im Lieferumfang):
Höhe 698 + 46 = 744*

Gerätefuss 70 mm (Option):
Höhe 698 + 71 = 769* (bis 779*)

Gerätefuss 100 mm (Option):
Höhe 698 + 100 = 798* (bis 808*)

* Mit dem optionalen Bohnenbehälter
2x 1200g oder 1x 2000 g erhöht sich die
entsprechende Gerätehöhe um 52 mm

Tassenabstellfläche
beheizt

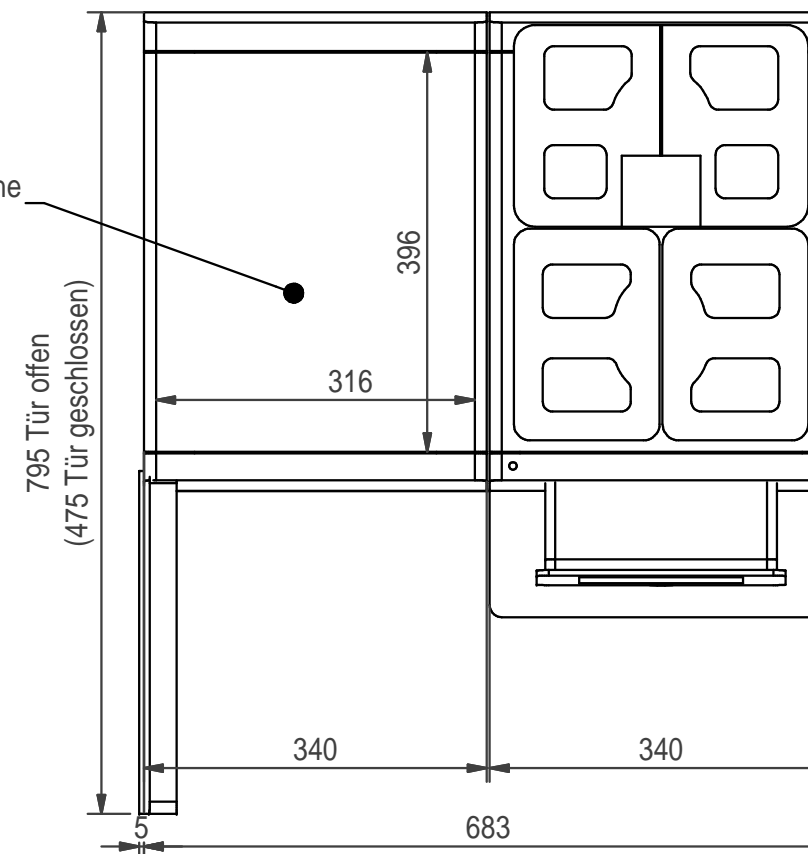

Technische Daten:

(A) Kühleinheit SU12 EC: 220-240 V 1LNPE 0,72 A 50/60 Hz
(Netto bis 26 kg) Netzanschlussleitung 3-adrig mit Schukostecker; L 1800 mm

(B) Franke A400 MS EC: 220-240 V 1LNPE 2400-2800 W 16 A 50/60 Hz
(Netto bis 38 kg) Netzanschlussleitung 3-adrig mit Schukostecker; L 2000 mm

Frischwasser: Festwasseranschluss, Zulaufschlauch Di8 x 1500 mm; G3/8" Überwurfmutter

oder:

Wassertank integriert, 4,0 Liter mit Claris Filterpatrone

oder:

Festwasseranschluss, Zulaufschlauch Di8 x 1500 mm; G3/8" Überwurfmutter
und Wassertank integriert, 4,0 Liter mit Claris Filterpatrone

Abwasser:

Tropfschale nicht abnehmbar, mit Ablaufschlauch Di16 x 2000 mm

oder:

Tropfschale abnehmbar, Einsatz ohne Ablauf, Inhalt 3,0 Liter (überwacht)
(Optional: Tropfschaleneinsatz mit Ablaufschlauch Di16 x 2000 mm)

FRANKE Franke Kaffeemaschinen AG Franke-Strasse 9 CH-4663 Aarburg Telefon: +41 62 787 3607 E-Mail: kmch@franke.com Internet: www.franke.com	Unit	mm	Scale	NTS	Description						
	Drawn	MB002	20.06.2017	TD A400 MS EC + Kuehleinheit SU12 EC - de							
	Modified	MB002	11.07.2017								
	Checked										
<small>These drawings and specifications are the property of Franke Technology and Trademark Ltd. and shall not be reproduced, copied or transferred to any third party without the prior written permission of Franke Technology and Trademark Ltd., Hergiswil, Switzerland</small>					ECN	500000001512	Document ID - Version	Revision	Status	Sheet / Sheets	Format
					Article Number		20103525-01		15	1 / 2	A3

bauseitige Installationshinweise:

AW1: Ablaufschlauch - A400 (B)
DN50 Trichtersiphon belüftet

KW1: Festwasseranschluss G3/8A Absperrhahn - A400 (B)
Rückschlagventil, Filter und Aquastop - Empfehlung
Wasserdruck 80 bis 800 kPa (0,8 bis 8,0 bar)
Flussrate: >0,1l/sec. - Wassertemperatur <25°C
Gesamthärte: 4-8°dH; 7-14fH; 70-140ppm (mg/l)
Karbonathärte: 3-6°dH; 50-105ppm (mg/l) - pH-Wert: 6,5-7,5
Chlorgehalt: <0,5mg/l - Chloridgehalt: <30mg/l
Elektrische Leitfähigkeit: 50-200µS/cm - Eisengehalt: <0,3mg/l

E1: Steckdose mit FI (Fehlerstromschutzschalter) - Kühleinheit SU12 (A)
230 V 1LNPE 10 A 50/60 Hz

E2: Steckdose mit FI (Fehlerstromschutzschalter) - A400 (B)
230 V 1LNPE 2800 W 16 A 50/60 Hz

CS1: Option Container für Satzabwurf - A400 (B)

WF1: Option Wasserfilter Brita für - A400 (B)

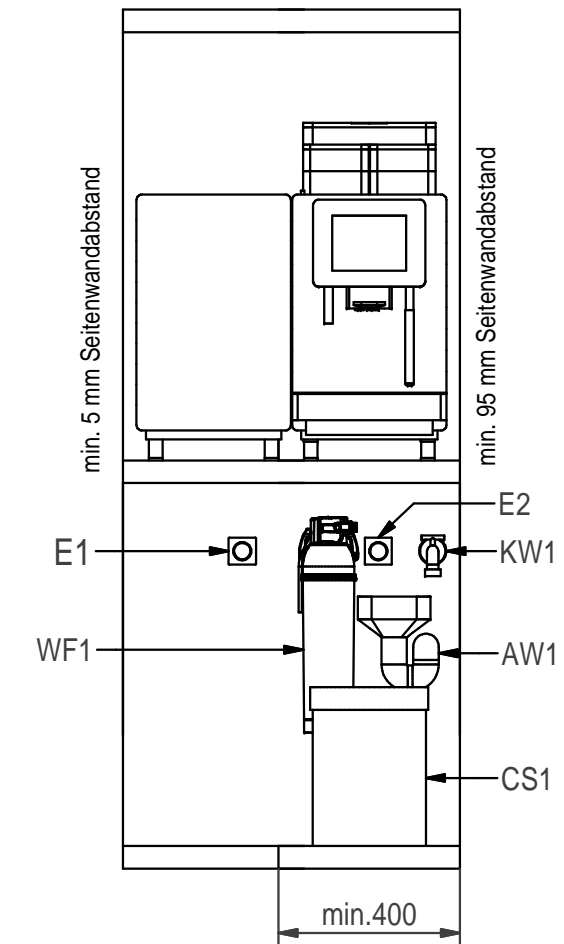
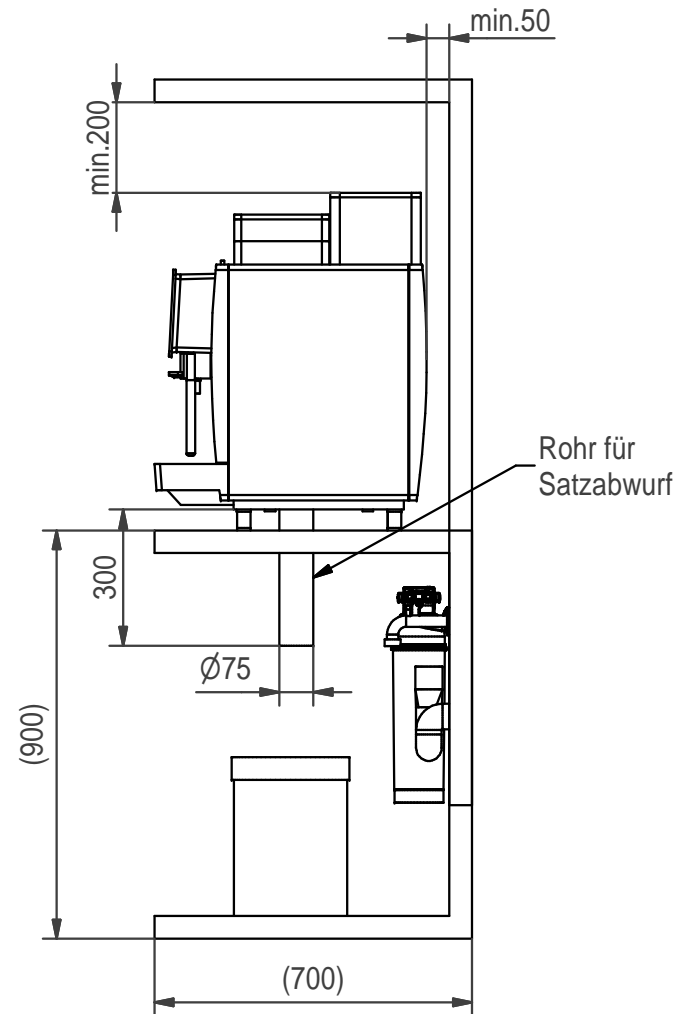
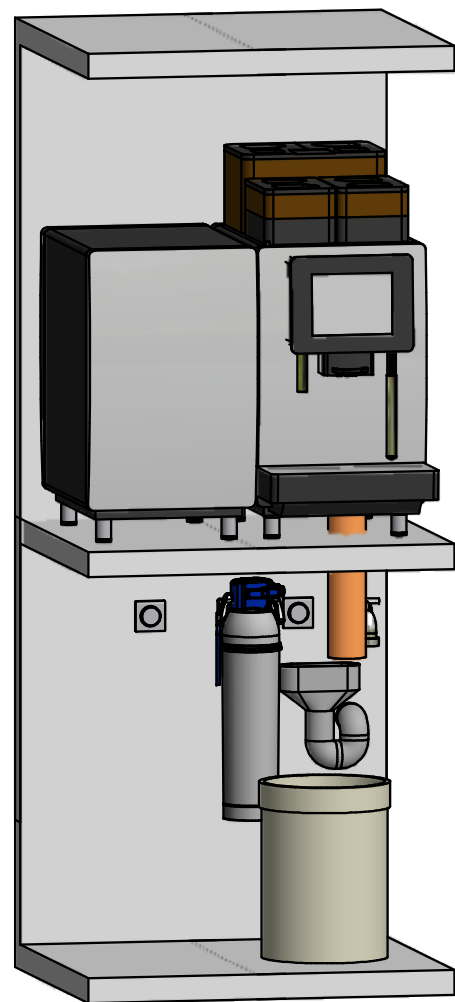

Positionen:

- Pos. 1) 1x Bohrung
 - Anschlussleitungen - A400 (B)
 - Anschlussleitungen - SU12 (A)
- Pos. 2) 1x Bohrung (Option)
 - Satzabwurf - A400 (B)
- Pos. 3) 8x Stellfläche
 - Gerätefüsse

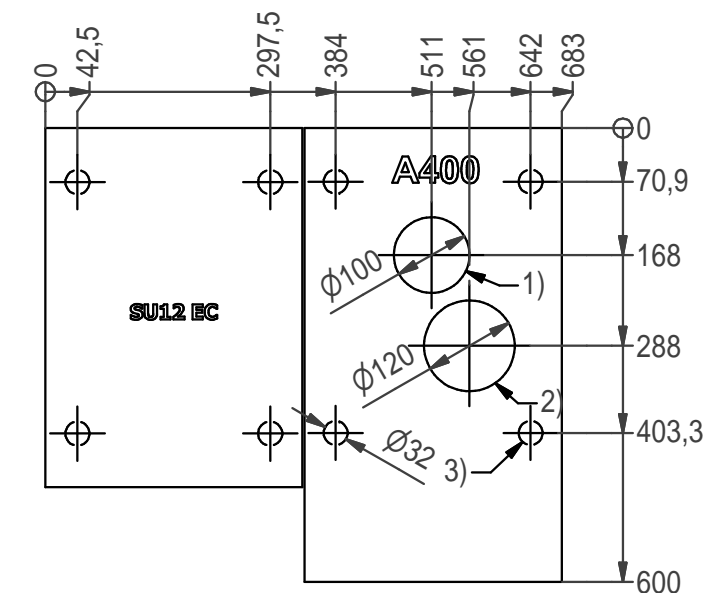

Anforderungen an den Aufstellort:

Alle Geräte werden anschlussfertig ausgeliefert und müssen auf einer ebenen Fläche aufgestellt werden. Vor der Aufstellung sind die bauseitig notwendigen Anschlüsse gut zugänglich unterhalb der Maschine bis maximal 1 m Abstand zu installieren. Diese Vorarbeiten müssen von konzessionierten Fachleuten unter Beachtung der gültigen Vorschriften und den Installationshinweisen ausgeführt werden. Umgebungstemperatur: 5°C bis 32°C. Luftfeuchtigkeit max. 80%

Franke Kaffeemaschinen AG Franke-Strasse 9 CH-4663 Aarburg Telefon: +41 62 787 3607 E-Mail: kmch@franke.com Internet: www.franke.com	Unit		Scale	Description						
	mm		NTS	TD A400 MS EC +						
	Drawn	MB002	20.06.2017	Kuehleinheit SU12 EC - de						
	Modified	MB002	11.07.2017							
Checked				ECN	500000001512	Document ID - Version	Revision	Status	Sheet / Sheets	Format
<small>These drawings and specifications are the property of Franke Technology and Trademark Ltd. and shall not be reproduced, copied or transferred to any third party without the prior written permission of Franke Technology and Trademark Ltd., Hergiswil, Switzerland</small>				Article Number		20103525-01		15	2 / 2	A3